



janvier 2011

panoramique

foyers suspendus



panoramique

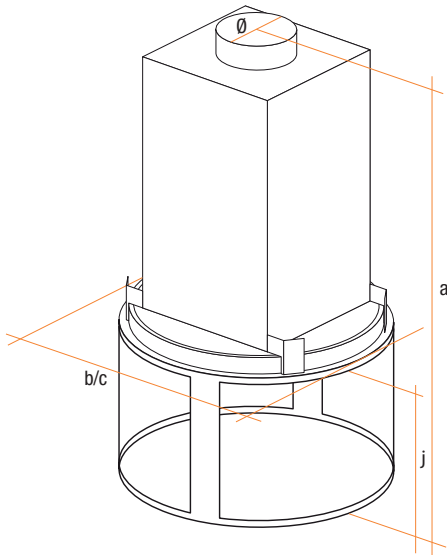

avec option sole foyer

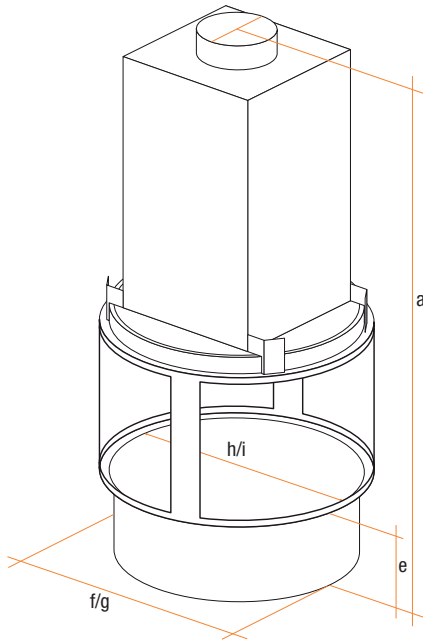

modèle	dimensions en mm											
	hors tout			piètement				âtre				
	a	b	c	d	e	f	g	h	i	j	Ø	
900	1625	847	847	/	/	/	/	/	/	545	250	240
900 sole foyer	1885	847	847	/	260	756	756	750	750	545	250	360
1000	1760	1030	1030	/	/	/	/	/	/	595	300	265
1000 sole foyer	2020	1030	1030	/	260	942	942	936	936	595	300	410

modèle	performances				option	
	rendement en %	puissance annoncée en kW	Taux de CO en %	norme NF EN 13-229	fer de soutien de hotte	soCLE surbaissé 12 cm
900	78	20	0,19	oui	○	
1000	78	20	0,19	oui	○	

caractéristiques

Nos foyers sont réalisés à partir d'aciers spéciaux et équipés de briques réfractaires haute résistance (1350°). Les portes sont entièrement escamotables (elles coulissent verticalement pour disparaître dans la hotte) et battantes (entretien de l'écran vitrocéramique). La sortie de fumée est contrôlée par un registre de régulation du tirage.

équipements de série

- double carénage (boîte à fumée) ;
- récupérateur de chaleur à 4 sorties d'air chaud ;
- manette de commande du registre en façade ;
- bavette amovible de raccordement aux maçonneries ;
- cendrier facilement extractible avec grille en fonte.

garantie

5 ans hors vitrocéramique et briquetage.

vue générale de la gamme panoramique suspendu

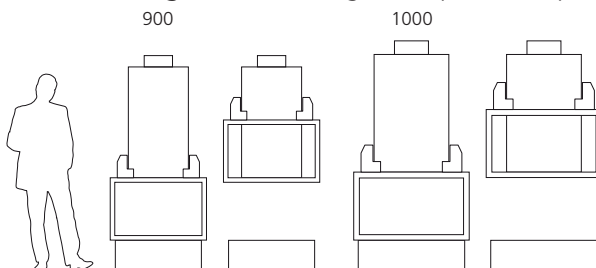

totem fire sas
 4, avenue du Guimand
 F-26120 MALISSARD
 tél : (33) 0 4 75 40 18 89
 fax : (33) 0 4 75 41 08 39
www.totemfire.com

f i c h e t e c h n i q u e