



**TOTEM**  
a total view of fire

technika 



high performance eco-friendly 

высокие технологии высокие стандарты защиты окружающей среды 

Hohe Leistung Umweltfreundlich 

Alte performances e rispetto per l'ambiente 

najwyższe parametry wydajnościowe i ochrona środowiska 

The French know-how in the service of the quality  
Французские технологии - синоним высокого качества  
Das französische know-how zugunsten der Qualität



il savoir faire francese al servizio della qualità  
Francuskie know-how w służbie jakości



 A company on human scale entirely dedicated to one sole business: the manufacture of **top quality** fireplaces. For over fifteen years we have been designing and producing fireplaces with constant demand for quality and reliability, the very expression of our craftsman skills.

 Предприятие «с человеческим лицом» (ETHIC), работа которого посвящена одной единой специализации: производство **высококачественных** каминных топок. На протяжении более пятнадцати лет мы разрабатываем и производим топки, удовлетворяющие этим высоким требованиям качества и надежности, отражающие наши знания и навыки ремесленного искусства.

 Ein Unternehmen mit überschaubarer Größe, das sich auf ein einziges Metier spezialisiert hat: die Herstellung von **hochwertigen** Kamineinsätzen. Seit über fünfzehn Jahren planen und fertigen wir unsere Kamine mit diesem gleichbleibend hohen Anspruch an Qualität und Zuverlässigkeit, den wir als Ausdruck unserer handwerklichen Kompetenz verstehen.

a



Made in **France**  
Made in **Drôme**  
Made in **Valence**

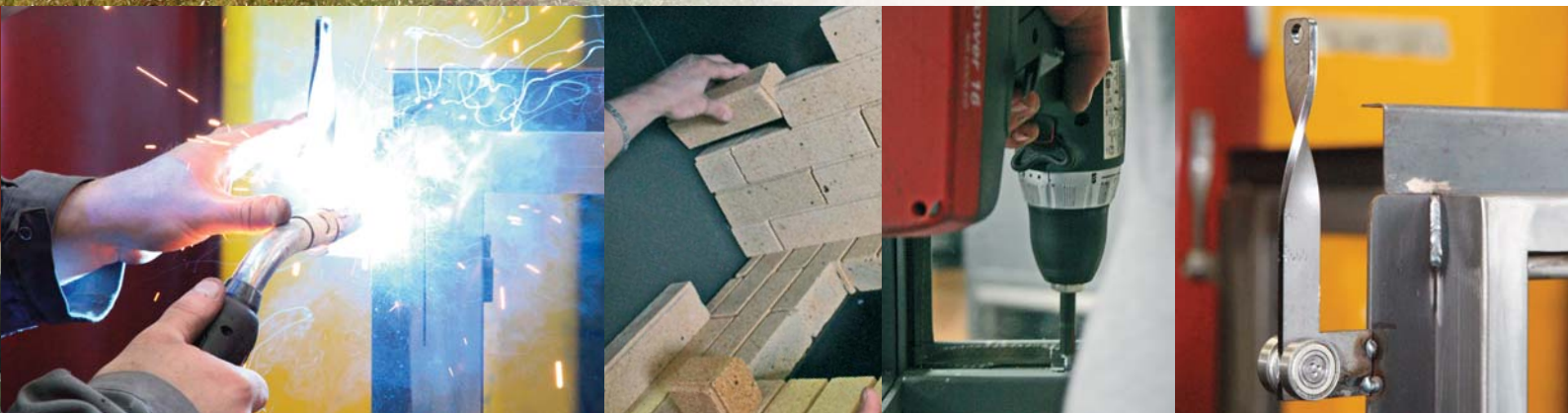

 Azienda a misura d'uomo interamente dedicata a un solo e unico obiettivo: la fabbricazione di focolari per camini di **grande qualità**.

Da oltre quindici anni, ci occupiamo della concezione e della produzione dei nostri focolari con un'esigenza costante di qualità e affidabilità, espressione autentica della nostra competenza artigianale.

 Przedsiębiorstwo specjalizujące się w jednej dziedzinie: produkcji wkładów kominkowych **najwyższej jakości**.

Od ponad piętnastu lat projektujemy i produkujemy wkłady kominkowe, zawsze przestrzegając wymogów dotyczących jakości i niezawodności, które stanowią dla nas priorytet.

[www.totemfire.com](http://www.totemfire.com)

## You and your fireplace For **Eco-friendly** fires...

Because of its **independent air system** and **excellent sealing properties** the Technika fireplaces can be used in all situations including in houses approved "Buildings with reduced consumption" and RT 2012 (Thermal Regulations 2012).

To guarantee a smooth running totally independent of the environment in which they are installed, Technika fireplaces benefit from Totem's latest innovations in terms of sealing. (All gaskets have been re-designed). All this allows obtaining **high quality combustion** and **remarkable performances**. (quantity of wood burned / heat obtained)

*\* Buildings with reduced energy consumption*

## **Экологически чистый** огонь в Вашем очаге...

Благодаря **независимой системе вентиляции и превосходным свойствам герметичности** топки Technika могут использоваться в любых ситуациях, в том числе в домах, сертифицированных как низкоэнергетические\* или регламентом RT 2012.

Чтобы обеспечить полностью независимое функционирование окружающей среды, в которой они установлены, топки Technika оснащены последними новшествами в области герметичности от компании Totem (улучшены уплотнения). Это обеспечивает **высокое качество горения и превосходную эффективность** (количество сожженной древесины/полученное тепло).

*\* Здание с низким энергопотреблением*



## Sie und Ihr Kaminofen Für **umweltbewusste Wärme**

Dank Ihres **unabhängigen Belüftungssystems** und der **guten Abdichtung** sind Technika Kaminöfen für jede Umgebung geeignet und können selbst in Niedrigenergiehäusern oder Häusern mit RT 2012 Label eingesetzt werden.

Um eine von ihrer Umgebung absolut unabhängige Nutzung zu ermöglichen, wurden Technika Kaminöfen mit den neuesten Dichtungskonzepten von Totem ausgestattet (alle Dichtungen wurden neu konzipiert). Eine **ausgezeichnete Verbrennung** und **bemerkenswerte Leistungsmerkmale** (verbrannte Holzmenge/erzeugte Wärme) sind das Ergebnis.

*\* Niedrigenergiehaus*

## Voi e il vostro focolare per dei fuochi **eco-responsabili**

Grazie al loro **sistema di aria indipendente** e la loro **qualità di impermeabilità** i focolari Technika sono utilizzabili in tutte le situazioni comprese le abitazioni che rispondono all'etichetta BBC (cioè edifici a basso consumo energetico) o RT 2012.

Per garantire un funzionamento del tutto indipendente dall'ambiente in cui sono installati, i focolari Technika sono dotati delle ultime innovazioni Totem in materia di impermeabilità (l'insieme delle guarnizioni sono state ripensate). Ciò permette di ottenere una **combustione di grande qualità** e delle **performances notevoli** (quantità di legna bruciata/calore ottenuto)

*\* cioè edifici a basso consumo energetico*

## Ty i Twój kominek dla ognia **odpowiedzialnego ekologicznie**

Dzięki zastosowaniu **niezależnego systemu powietrza i jakości uszczelnienia**, wkłady kominkowe Technika mogą być wykorzystywane w każdej sytuacji, także w domach z oznakowaniem certyfikacji budynków o niskim zużyciu energii lub RT 2012.

Aby zapewnić ich działanie w sposób całkowicie niezależny od otoczenia, w którym są zainstalowane, wkłady kominkowe Technika zostały wyposażone w najnowsze innowacje firmy Totem w dziedzinie uszczelnień (wszystkie uszczelki zostały zaprojektowane na nowo). Umożliwia to zapewnienie **spalania o bardzo wysokiej jakości i doskonałych parametrów wydajnościowych** (ilość spalonego drewna/uzyskane ciepło)

*\* Budynki o niskim zużyciu energii*



straight fireplaces | vlakke топки с прямым стеклом | gerade



## frontal 800



Overall dimensions in mm / размеры в мм / Abmessungen in mm / Dimensioni in mm / Wymiary w mm	
a x b x c	1530 x 1018 x 578
h x i	790 x 335
j	413
Ø	200
Weight in Kg ● Gewicht in kg ● вес в кг ● Peso ● Ciężar w kg	
	380
Performances / Производительность / Leistung / Prestazioni / właściwości	
Efficiency in % ● производительность в % Wirkungsgrad in % ● Rendimento in % ● Wydajność w %	77
Power in Kw ● Номинальная мощность в кВт Leistung in kW ● Potenza in Kw ● Moc w kW	9 → 13
Rate of carbon monoxide in % ● Процентное содержание угарного газа ● CO-Gehalt in % ● Tasso di CO in % ● Zawartość tlenku węgla w %	0,056
Rate of dust in mg/nm <sup>3</sup> ● количество пыли в мг/номинальный кубический метр Staubanteil in mg/nm <sup>3</sup> ● tasso di polvere per mg/nm <sup>3</sup> ● zawartość pyłów w mg/nm <sup>3</sup>	23
CxHy : in mg/nm <sup>3</sup> ● мг/номинальный кубический метр	75
NOx : in mg/nm <sup>3</sup> ● мг/номинальный кубический метр	104



## horizon 800

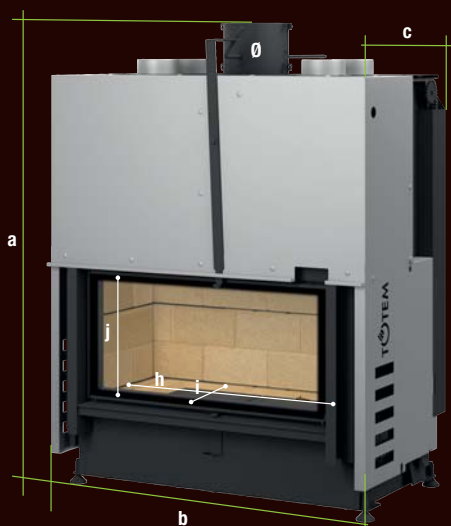

available from may 2014

Overall dimensions in mm / размеры в мм / Abmessungen in mm / Dimensioni in mm / Wymiary w mm	
a x b x c	1310 x 1018 x 578
h x i	790 x 335
j	303
Ø	180
<b>Weight in Kg ● Gewicht in kg ● вес в кг ● Peso ● Ciężar w kg</b>	<b>360</b>
Performances / Производительность / Leistung / Prestazioni / właściwości	
Efficiency in % ● производительность в % Wirkungsgrad in % ● Rendimento in % ● Wydajność w %	77
Power in Kw ● Номинальная мощность в кВт Leistung in kW ● Potenza in Kw ● Moc w kW	7 → 9
Rate of carbon monoxide in % ● Процентное содержание угарного газа ● CO-Gehalt in % ● Tasso di CO in % ● Zawartość tlenku węgla w %	0,056
Rate of dust in mg/nm <sup>3</sup> ● количество пыли в мг/номинальный кубический метр Staubanteil in mg/nm <sup>3</sup> ● Tasso di polvere per mg/nm <sup>3</sup> ● zawartość pyłów w mg/nm <sup>3</sup>	23
CxHy : in mg/nm <sup>3</sup> ● мг/номинальный кубический метр	75
NOx : in mg/nm <sup>3</sup> ● мг/номинальный кубический метр	104

# multisided fireplaces | Многосторонние топки | mehrseitige



## latéral 800

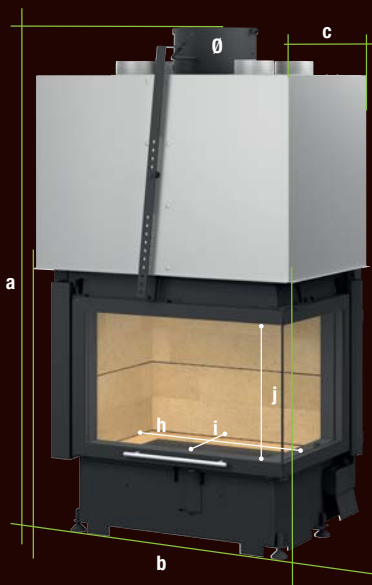

Overall dimensions in mm / размеры в мм / Abmessungen in mm/ Dimensioni in mm / Wymiary w mm	
<b>a x b x c</b>	1514 x 894 x 655
<b>h x i</b>	607 x 347
<b>j</b>	401
<b>Ø</b>	250
Weight in Kg ● Gewicht in kg ● вес в кг ● Peso ● Ciężar w kg	
	290
Performances / Производительность / Leistung / Prestazioni / właściwości	
Efficiency in % ● производительность в % Wirkungsgrad in % ● Rendimento in % ● Wydajność w %	77
Power in Kw ● Номинальная мощность в кВт Leistung in kW ● Potenza in Kw ● Moc w kW	9 → 13
Rate of carbon monoxide in % ● Процентное содержание угарного газа ● CO-Gehalt in % ● Tasso di CO in % ● Zawartość tlenku węgla w %	0,056
Rate of dust in mg/nm <sup>3</sup> ● количество пыли в мг/номинальный кубический метр Staubanteil in mg/nm <sup>3</sup> ● Tasso di polvere per mg/nm <sup>3</sup> ● zawartość pyłów w mg/nm <sup>3</sup>	23
CxHy : in mg/nm <sup>3</sup> ● мг/номинальный кубический метр	75
NOx : in mg/nm <sup>3</sup> ● мг/номинальный кубический метр	104



Kamineinsätze | focolari **multifaccia** | wkłady **wieloszybowe**



# multisided fireplaces | Многосторонние топки | mehrseitige



## 3 faces 800

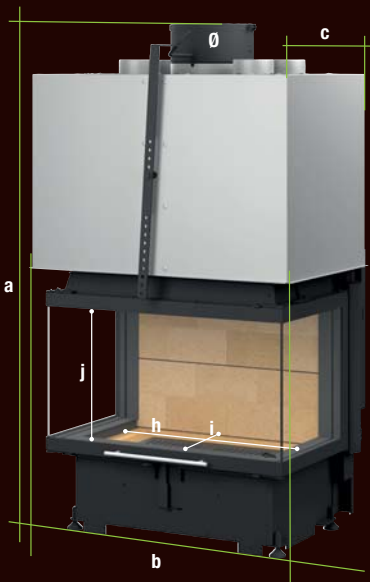

Overall dimensions in mm / размеры в мм / Abmessungen in mm/ Dimensioni in mm / Wymiary w mm	
<b>a x b x c</b>	1503 x 894 x 647
<b>h x i</b>	640 x 344
<b>j</b>	401
<b>Ø</b>	250
Weight in Kg ● Gewicht in kg ● вес в кг ● Peso ● Ciężar w kg	
	280
Performances / Производительность / Leistung / Prestazioni / właściwości	
Efficiency in % ● производительность в % Wirkungsgrad in % ● Rendimento in % ● Wydajność w %	77
Power in Kw ● Номинальная мощность в кВт Leistung in kW ● Potenza in Kw ● Moc w kW	9 → 13
Rate of carbon monoxide in % ● Процентное содержание угарного газа ● CO-Gehalt in % ● Tasso di CO in % ● Zawartość tlenku węgla w %	0,056
Rate of dust in mg/nm <sup>3</sup> ● количество пыли в мг/номинальный кубический метр Staubanteil in mg/nm <sup>3</sup> ● Tasso di polvere per mg/nm <sup>3</sup> ● zawartość pyłów w mg/nm <sup>3</sup>	23
CxHy : in mg/nm <sup>3</sup> ● мг/номинальный кубический метр	75
NOx : in mg/nm <sup>3</sup> ● мг/номинальный кубический метр	104

Kamineinsätze | focolari **multifaccia** | wkłady **wieloszybowe**



**multisided** fireplaces | **Многосторонние** топки | **mehrseitige**  
Kamineinsätze | focolari **multifaccia** | wkłady **wieloszybowe**



## épi 900



**Overall dimensions in mm / размеры в мм /  
Abmessungen in mm/ Dimensioni in mm / Wymiary w mm**

<b>a x b x c</b>	1507 x 676 x 972
<b>h x i</b>	428 x 665
<b>j</b>	422
<b>Ø</b>	250

**Weight in Kg ● Gewicht in kg ● вес в кг ● Peso ● Ciężar w kg**

300

**Performances / Производительность / Leistung / Prestazioni / właściwości**

Efficiency in % ● производительность в % Wirkungsgrad in % ● Rendimento in % ● Wydajność w %	80
Power in Kw ● Номинальная мощность в кВт Leistung in kW ● Potenza in Kw ● Moc w kW	9,5 → 14
Rate of carbon monoxide in % ● Процентное содержание угарного газа ● CO-Gehalt in % ● Tasso di CO in % ● Zawartość tlenku węgla w %	0,11
Rate of dust in mg/nm <sup>3</sup> ● количество пыли в мг/номинальный кубический метр Staubanteil in mg/nm <sup>3</sup> ● Tasso di polvere per mg/nm <sup>3</sup> ● zawartość pyłów w mg/nm <sup>3</sup>	49

# Suspended fireplaces | Подвесные топки | Hängekamine focolari sospesi | wkłady podwieszane



## 4 faces **suspendu**

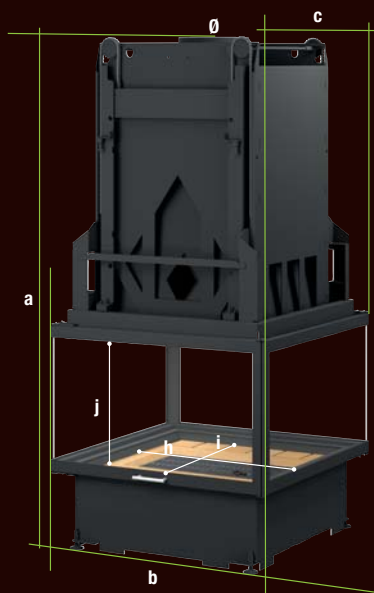

Overall dimensions in mm / размеры в мм / Abmessungen in mm / Dimensioni in mm / Wymiary w mm	
<b>a x b x c</b>	1765 x 825 x 891
<b>h x i</b>	685 x 685
<b>j</b>	420
<b>Ø</b>	250
Weight in Kg ● Gewicht in kg ● вес в кг ● Peso ● Ciężar w kg	
	310
Performances / Производительность / Leistung / Prestazioni / właściwości	
Efficiency in % ● производительность в % Wirkungsgrad in % ● Rendimento in % ● Wydajność w %	79
Power in Kw ● Номинальная мощность в кВт Leistung in kW ● Potenza in Kw ● Моч в kW	11,5 → 14,9
Rate of carbon monoxide in % ● Процентное содержание угарного газа ● CO-Gehalt in % ● Tasso di CO in % ● Zawartość tlenku węgla w %	0,18
Rate of dust in mg/nm <sup>3</sup> ● количество пыли в мг/номинальный кубический метр Staubanteil in mg/nm <sup>3</sup> ● Tasso di polvere per mg/nm <sup>3</sup> ● zawartość pyłów w mg/nm <sup>3</sup>	80
CxHy : in mg/nm <sup>3</sup> ● мг/номинальный кубический метр	218
NOx : in mg/nm <sup>3</sup> ● мг/номинальный кубический метр	29

# technical features | **технические** характеристики **Technische** Merkmale | Caratteristiche **tecniche**

Dynamic drawing | Динамическая схема | Dynamisches Schema  
 Schema dinamico | Schemat dynamiczny

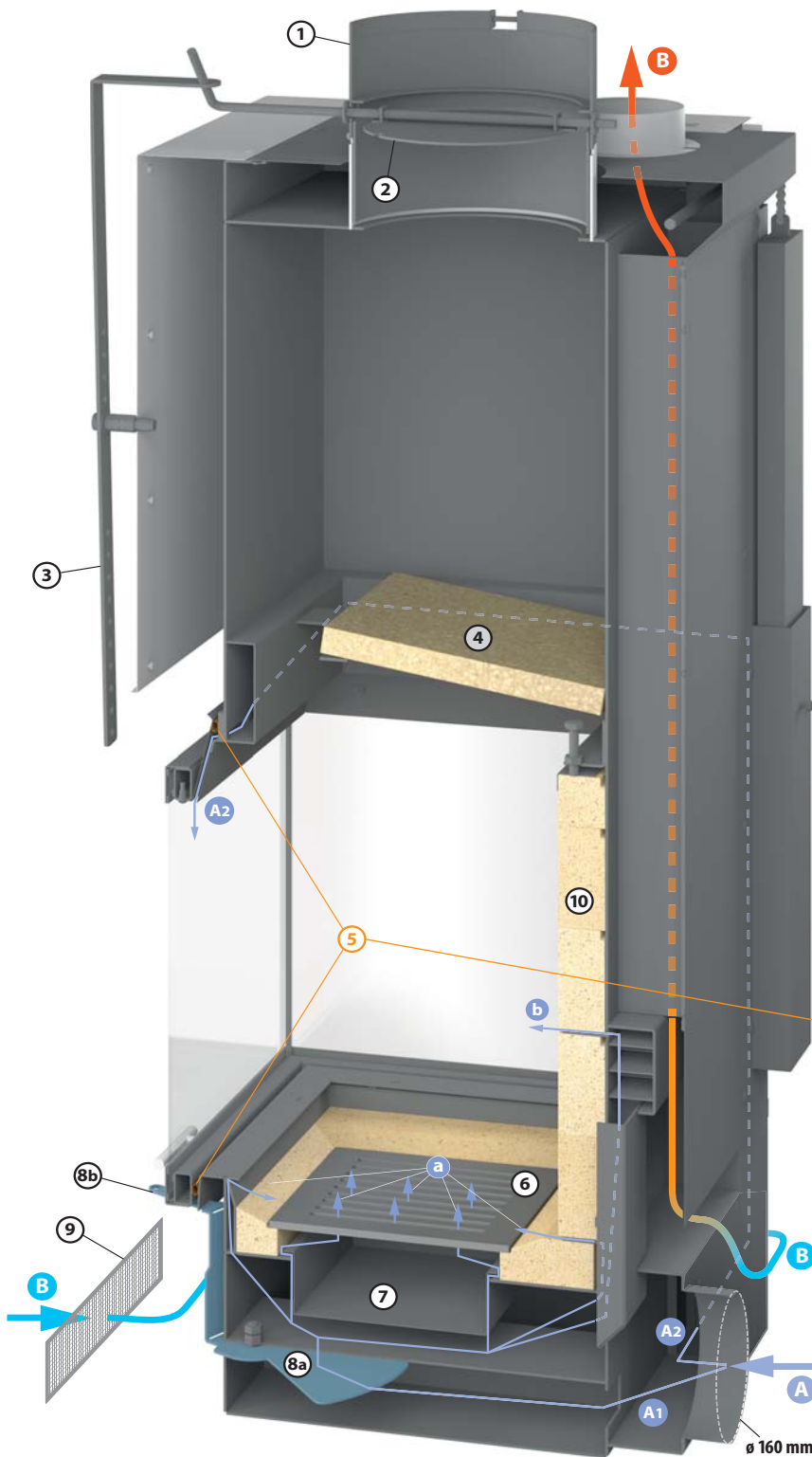

## 🇬🇧 Operating principle

- ① Smoke damper
- ② Smoke damper flap control (optional)
- ③ Flap control handle (if there is a flap control)
- ④ Vermiculite deflector
- ⑤ Seal system of the door
- ⑥ Grate in cast iron
- ⑦ Removable ashtray
- ⑧a Primary air entry diaphragm
- ⑧b Primary air entry handle
- ⑨ Convection air entry grate (not supplied)
- ⑩ bricks
- A Fresh air entry which is divided in to 2 directions
- A1 Primary air passing through the control diaphragm (handle +/- located in the bottom of the door) and is divided up in: a combustion air (ashtray grate / hearth floor rim) b double combustion air (between the vertical bricks of the fireplace)
- A2 Secondary air circulating at the upright position of the glasses and postponing their darkening.
- B B Convection air (ambient air taken from the room) coming from the low grate of the surround (installed during the fitting) and circulates in the double lining to be heated and expelled out by 4 hot air superior vents.

## Принцип работы

- 1 дымовой шибер
- 2 заслонка регулирования дымового выхода (дополнительно)
- 3 рычаг регулирования заслонки (с заслонкой)
- 4 вермикулитовый дефлектор
- 5 система уплотнений для герметичности дверцы
- 6 чугунная решетка
- 7 съемный зольник
- 8a перегородка потока первичного воздуха
- 8b рычаг регулирования потока первичного воздуха
- 9 решетка потока конвекционного воздуха (не входит в комплект)
- 10 кирпичи
- A Поток внешнего воздуха, разделяемый на 2 направления
- A1 Первичный воздух, проходящий через регулируемую перегородку (рычаг +/- внизу дверцы) и делящийся на: a воздух, поддерживающий горение (решетка зольника/поверхность дна топки) b воздух, поддерживающий догорание (между вертикальными кирпичами очага)
- A2 Вторичный воздух, циркулирующий по вертикали стекол и замедляющий закапчивание.
- B B Конвекционный воздух (попадающий в комнату) поступает через нижнюю решетку корпуса (установленную в кладке), циркулирует по двойному обтекателю и, нагреваясь, выходит через 4 верхних выхода для горячего воздуха.

## Funktionsprinzip

- 1 Rauchgasschieber
- 2 Stellklappe am Rauchausgang (Option)
- 3 Bedienhebel der Klappe (falls Klappe vorhanden)
- 4 Ablenplatte aus Vermiculit
- 5 Dichtungssystem der Tür
- 6 Rost aus Gusseisen

- 7 Ausziehbarer Aschekasten
- 8a Blende für Primärluftzufuhr
- 8b Einstellhebel für Primärluftzufuhr
- 9 Rost für Konvektionsluftzufuhr (nicht mitgeliefert)
- 10 Steine
- A In 2 Ströme aufgeteilte Außenluftzufuhr
- A1 Durch die Einstellblende strömende Primärluft (Hebel +/- an der Unterseite der Tür), die sich aufteilt in: a Verbrennungsluft (Rost des Aschekastens / Umgebung der Ofensohle) b Doppelverbrennungsluft (zwischen den senkrechten Steinen des Feuerraums)
- A2 Sekundärluft, die senkrecht zu den Scheiben zirkuliert und den Schwärzungseffekt verzögert
- B B Die Konvektionsluft (Umgebungsluft aus dem Raum) wird über den unteren Rost der Verkleidung zugeführt (Montage bei der Aufstellung) und zirkuliert in der doppelten Ummantelung, wo sie aufgeheizt wird und durch die 4 oberen Warmluftausgänge austritt.

## Principio di funzionamento

- 1 Regolazione dei fumi
- 2 Valvola di regolazione dello scarico dei fumi (opzionale)
- 3 Levetta di comando della valvola (nel caso in cui c'è la valvola)
- 4 Deflettore in vermicolite
- 5 Sistema di guarnizioni per la ermeticità della porta
- 6 Griglia in ghisa
- 7 Cassetto-cenere estraibile
- 8a Diaframma d'entrata dell'aria primaria
- 8b Levetta di regolazione dell'entrata dell'aria primaria
- 9 griglia d'entrata dell'aria di convezione (non fornita)
- 10 mattoncini
- A Entrata dell'aria esterna che si separa in 2 direzioni
- A1 Aria primaria che passa attraverso il diaframma

di regolazione (levetta +/- sotto la porta) E che si divide in : a Aria di combustione (griglia del cassetto-cenere /intorno alla soglia del focolare) b Aria di doppia combustione (tra i mattoncini verticali del focolare)

- A2 Aria secondaria che circola verticalmente davanti ai vetri ritardando quindi il loro annerimento.
- B B Aria di convezione (aria ambiente presa nella stanza) Entra dalla griglia sulla parte bassa del rivestimento (installata al momento della posa) E circola dentro l'intercapedine per essere scaldata ed è rilasciata attraverso le 4 uscite superiori d'aria calda.

## Zasada działania

- 1 szyber dymowy
- 2 klapka regulacji wylotu spalin (opcja)
- 3 dźwignia sterująca klapki (jeżeli klapka jest zainstalowana)
- 4 deflektor z wermikulitu
- 5 system uszczelnienia drzwi
- 6 kratka żeliwna
- 7 wymiowany popielnik
- 8a membrana wlotu powietrza pierwotnego
- 8b dźwignia sterująca wlotu powietrza pierwotnego
- 9 kratka wlotu powietrza układu konwekcyjnego
- 10 cegły
- A wlot powietrza pochodzącego z zewnątrz, które jest rozdzielane w 2 kierunkach
- A1 Powietrze pierwotne przepływa przez membranę regulacyjną (dźwignia +/- na dole drzwi) i dzieli się na: a powietrze układu konwekcyjnego (kratka popielnika / obwód komory dymnej) b oraz powietrze układu podwójnego spalania (pomiędzy pionowymi cegłami paleniska)
- A2 Powietrze wtórne przepływające pionowo wzdłuż szyb i opóźniające efekt ich zabrudzenia.
- B B Powietrze układu konwekcyjnego (powietrze pobrane z pomieszczenia) jest doprowadzane przez dolną klatkę obudowy (założoną podczas instalacji) i nagrzewane podczas przepływu w podwójnej obudowie, a następnie wyrzucane przez 4 górne wyloty gorącego powietrza.

options | Варианты  
Optionen | Opzioni | opcje

frames | Рамы | Rahmen | telai | Ramy



Steel back panel  
Стальная задняя  
стенка  
Stahlboden  
Fondo acciaio  
Tylna ściana stalowa

for fireplace / Для топки  
Für Kamin / Per focolare  
Do wkładu kominkowego  
frontal, latéral & 3 faces

4, avenue du Guimand / F-26120 MALISSARD  
tél. (33) 0 4 75 40 18 89 / fax : (33) 0 4 75 41 08 39  
france.export@totemfire.com

  
www.totemfire.com